



Manual / Pneumatic Tilter

Assembly & Operating Instructions

00807GASTILT-B



Please note: This instruction sheet is used for a wide variety of models. Not all components or features illustrated or referred to in these instructions may apply to your model.

MANUAL TILTER

Assembly Instructions

1. Push one caster into each hole in the bottom of the five pronged base. When partially inserted, there will be some resistance before the caster “snaps” into position.
2. Insert the manual cylinder into the center of the base, with smaller diameter end facing up. Both the base and the cylinder are tapered to ensure a tight fit.
3. Lift the chair assembly on top of the manual cylinder, inserting the cylinder into the hole in the seat mechanism. Press down firmly. Weight or applied pressure will “pressure seal” these components to one another.

Operating Instructions

Seat Height Control: While unseated, turn bell cap clockwise to increase seat height and counter clockwise to decrease height.

Tilt Tension Control: Turn tension knob clockwise to increase tilt tension, counter clockwise to decrease it.

PNEUMATIC TILTER AND TILT-LOCK

Assembly Instructions

1. Push one caster into each hole in the bottom of the five pronged base. When partially inserted, there will be some resistance before the caster “snaps” into position.
2. Depending on the model, there may be a cylinder cover to install. If your model includes a cylinder cover, slide it over the pneumatic cylinder. Ensure the largest diameter section is facing towards the bottom of the assembly.
3. Insert the pneumatic cylinder into the hole in the center of the base, with the “clip” end downward. Both the base and the cylinder are tapered to ensure a tight fit.
4. Lift the chair assembly on top of the pneumatic cylinder, inserting the cylinder into the hole in the seat mechanism. Press down firmly. Weight or applied pressure will “pressure seal” these components to one another.

Operating Instructions

Seat Height Control: To raise the seat, remove your weight from the chair, lift the lever under the seat and allow the seat to rise. To lower the seat, lift the lever and, while seated allow the seat to go down. Release lever when desired height is reached.

Tilt Tension Control: Turn tension knob clockwise to increase tilt tension, counter clockwise to decrease it.

Optional - Tilt Lock Control: Tilt chair forward to the most upright position and push lever inwards to lock in position. To unlock pull lever outwards.

MANUAL TILTER

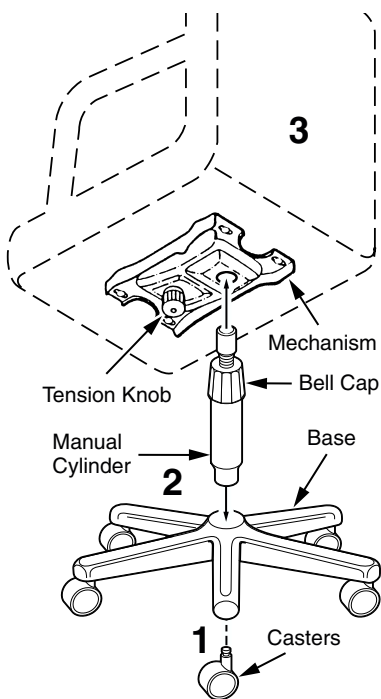

PNEUMATIC TILTER

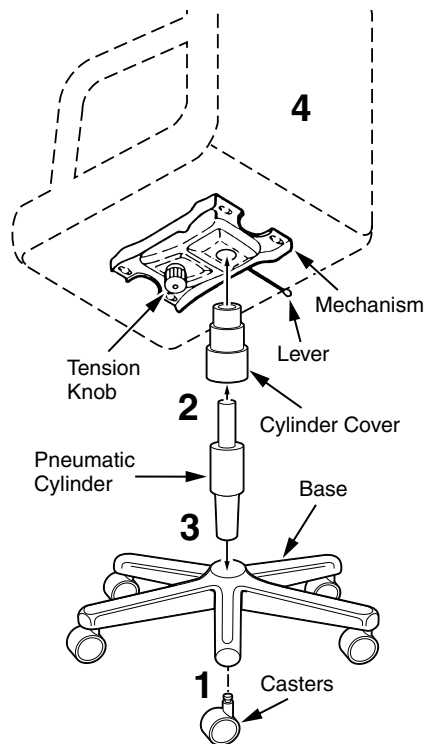

PNEUMATIC TILT-LOCK

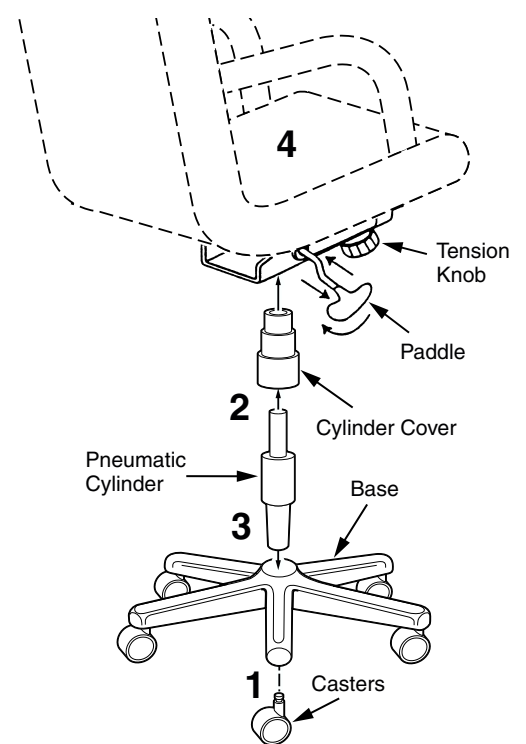



Note: Ces instructions portent sur une grande variété de modèles. Tous les éléments et particularités dont il est questions dans ces instructions peuvent ne pas s'appliquer à votre modèle.

SIÈGE BASCULANT MANUEL

Montage

1. Introduisez une roulette dans chacun des trous sous le piétement à cinq branches. Lorsque la roulette est partiellement introduite, elle opposera une certaine résistance jusqu'à ce qu'elle s'enclenche en position.
2. Introduisez le cylindre manuel dans le trou au centre du piétement, l'extrémité présentant le plus petit diamètre vers le haut. Le piétement et le cylindre sont tous deux coniques pour assurer l'ajustage.
3. Soulevez l'assemblage du siège et du dossier et placez-le sur le cylindre manuel. Introduisez le cylindre dans le trou du mécanisme du siège. Appuyez fermement sur le siège. Un poids ou l'application d'une pression servira à sceller ces composants l'un à l'autre, par pression.

Instructions d'utilisation

Réglage de la hauteur du siège : Sans poser votre poids sur le siège, tournez la chape en sens horaire pour relever le siège ou en sens antihoraire pour rabaisser le siège

Réglage de la tension du basculement : Tournez la molette de réglage de la tension en sens horaire pour accroître la tension, ou en sens antihoraire pour réduire la tension.

SIÈGE BASCULANT PNEUMATIQUE ET PNEUMATIQUE À BASULEMENT À BLOCAGE

Montage

1. Introduisez une roulette dans chacun des trous sous le piétement à cinq branches. Lorsque la roulette est partiellement introduite, elle opposera une certaine résistance jusqu'à ce qu'elle s'enclenche en position.
2. Selon le modèle, il peut exister un couvercle de cylindre. Si votre modèle en a un, engagez-le sur le cylindre pneumatique. Veillez à ce que l'extrémité avec le diamètre le plus gros soit dirigée vers le bas.
3. Introduisez le cylindre pneumatique dans le trou au centre du piétement, l'extrémité munie d'une bride de fixation vers le bas. Le piétement et le cylindre sont tous deux coniques pour assurer l'ajustage.
4. Soulevez l'assemblage du siège et du dossier et placez-le sur le cylindre pneumatique. Introduisez le cylindre dans le trou du mécanisme du siège. Appuyez fermement sur le siège. L'application d'un poids ou d'une pression servira à sceller ces composants l'un à l'autre, par pression.

Instructions d'utilisation

Réglage de la hauteur du siège : Pour relever le siège, soulevez-vous, soulevez le levier sous le siège et laissez le siège monter. Pour rabaisser le siège, soulevez le levier et, tout en demeurant assis, laissez le siège descendre. Relâchez le levier lorsque le siège se trouve dans la position voulue.

Réglage de la tension du basculement : Tournez la molette en sens horaire pour accroître la tension, ou en sens antihoraire pour réduire la tension.

Facultatif - Blocage du basculement : Faites basculer le siège vers l'avant jusqu'à ce qu'il atteigne la position verticale maximum et poussez le levier vers l'intérieur pour bloquer le siège en position. Pour dégager le basculement, tirez le levier vers l'extérieur.

